

3. ARO M461

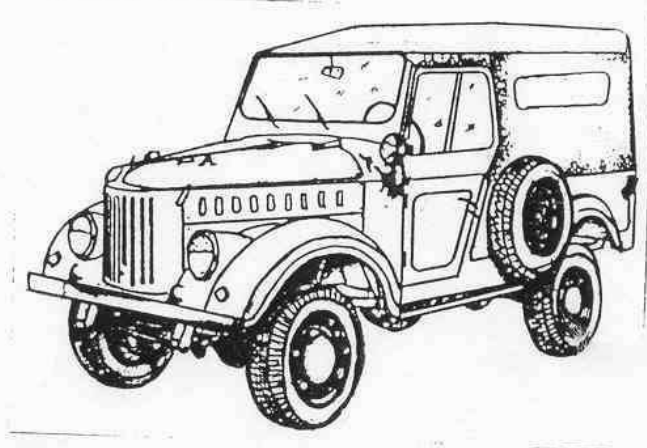

Osobní terénné automobil pro dopravu 8 osob nebo 2 osob a nákladu při užitečném zatížení:

- na silnici 650 kg
- v terénu 500 kg

3.1 Základní technické údaje

Motor	
typ	ARO M207 čtyřdobý, zážehový
objem	2512 cm ³
rozvod	OHV
počet válců	4
uspořádání	stojaté, v řadě
vrtání x zdvih	97 x 85 mm
kompresní poměr	7,2 : 1
max. výkon	77k (56,7 kW) při 4000 ot/min.
max. krouticí moment	16 kpm (157 Nm)

Palivová soustava

čerpadlo mechanické, membránové
čistič paliva s papírovou mikrovložkou
odkalovací sklenička

Karburátor

typ W207 (42 DSR-1) licence Weber
druh dvoukomorový se současným otevíráním komor

Mazání

druh tlakové ze skříně
čerpadlo s ozubenými koly
olejový filtr papírová mikrovložka
tlak oleje max. 5 kp/cm^2 (49 N/cm^2)

Chlazení

druh kapalinové s přetlakovým chladičem a větrákem
čerpadlo odstředivé
regulace teploty - termostat
- žaluzie před chladičem

Zapalování

druh bateriové, kontaktové
pořadí zapalování 1 - 2 - 4 - 3
předstih zážehu 8° před HÚ
regulace předstihu -odstředivá
-podtlaková
vzdálenost kontaktů $0,35 \pm 0,45 \text{ mm}$
zapal. svíčky M14 x 225 - Pal N7 (nové značení Pal N17)

Spojka

typ jednokotoučová, suchá $\varnothing 250 \text{ mm}$, poloodstředivá
ovládání hydraulické

Hlavní převodovka

počet převod. stupňů - 4 vpřed
- 1 vzad

převodové poměry :	I.	4,7882
	II.	2,6805
	III.	1,653
	IV.	1,0
zpětný chod		5,8522

Přídavná převodovka		
počet převod.stupňů	2	
převodové poměry	1:1	4x2
	1:1	4x4
Stálý převod	5,15:1	

Řízení a kola		
převodka	globoidní šnek s kladkou	
největší úhel natočení kol	27°	
odklon kol	1°	
příklon svislého čepu	10°	
záklon svislého čepu	4°50'	(pohotovostní hmotnost)
	6°20'	(celková hmotnost)
sbíhavost	1,5÷3mm	(nezatížené vozidlo)
rozměr pneumatik	6,50-16	6PR
tlak vzduchu	- přední	200÷225 kPa
	- zadní	225÷275 kPa
ráfek	4,50 E-16	

Brzdy
provozní - hydraulické, jednokruhové, bubnové
nouzová a parkovací - mechanická, ručně ovládaná na zadní kola

Elektrická soustava	
jmenovité napětí	12 V
ukostření pól	-
akumulátor	12V, 56 Ah
alternátor	14V, 35A
startér	D1,2-12, systém Bendix
počet pojistek	12 ks (8A)

Podvozek a karosérie		
podvozek		žebřinový rám
karosérie		celokovová otevřená s plachtou nebo uzavřená s laminátovou střechou (střecha čs. výroby)
počet sedadel		8 (včetně řidiče)
Rozměry a váhy		
délka		3854 mm
šířka		1710 mm - bez rezervy 1850 mm - s rezervním kolem
výška		2050 mm
rozvor kol		2335 mm
rozchod kol		vpředu 1440 mm vzadu 1445 mm
max. hmotnost		2200 kg
pohotovostní		1550 kg
užitečná		650 kg (na silnici) 500 kg (v terénu)
Náplně		
motorový olej	5,5 l	- M7AD Madit super 10W/40 M7ADY Madit uniol 15W/40 M8AD Mogul super 15W/50 M7ADX Mogul super stabil 15W/40
čistič vzduchu	1,0 l	- " -
převodovka	2,0 l	PP90
přídavná převodovka	1,0 l	PP90
přední rozvodovka	2,0 l	PP90
zadní rozvodovka	1,2 l	PP90
převodka řízení	0,34 l	PP90
brzdový systém	0,65 l	Syntol HD 190, HD 205
spojkový systém	0,65 l	- " -
chladicí soustava	12,5 l	Fridex
palivová nádrž	70 l	BA oč 91 - speciál
Ostatní údaje		
max. rychlost		100 km/h
max. stoupavost		62 %

3.2 Identifikace vozu

Typový štítek - umístěn uvnitř vozu na palubní desce (obsahuje výrobní čísla motoru a podvozku a hlavní data vozidla)

Číslo motoru - vyraženo na levé straně bloku motoru (vlevo nahoře od rozdělovače)

Číslo podvozku - vyraženo na předním držáku pravého předního listového péra.

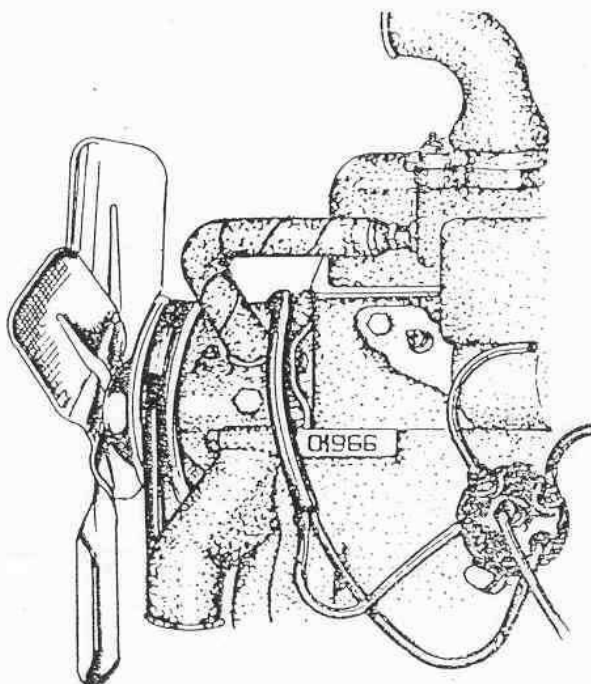

obr. 1

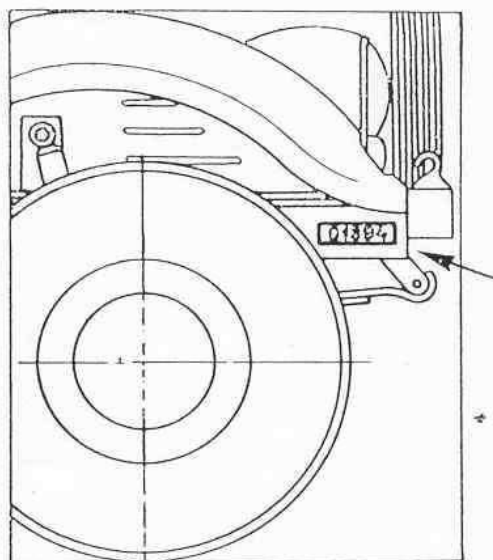

Obr. 2



Obr. 3

3.3 Použití přední hnací nápravy

Řadící páka přídatné převodovky má dvě polohy

- přední poloha - 4x2
- zadní poloha - 4x4

S pohonem 4x4 se nesmí na suchých a pevných cestách jet rychleji než 50 km/h.

3.4 Údržba

3.4.1 Motor

3.4.1.1 Dotážení šroubů hlavy válců

Svorníky se dotahují momentem 75 Nm u studeného motoru v pořadí uvedeném na obrázku. Motor se spustí po půlhodinovém běhu naprázdno se svorníky dotáhnou momentem 10,3 kpm.

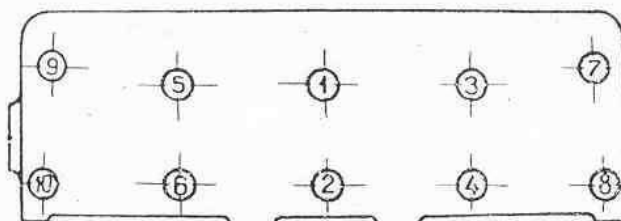

obr. 4

3.4.1.2 Seřízení vůle ventilů

Vůle mezi dříkem ventilu a vahadlem má být u sacího i výfukového ventilu 0,45 mm (za studena).

Vůle se seřizuje tak, že se otáčí motorem až u příslušného válce

je jeden ventil zcela otevřen, potom druhý je uzavřen a u něho se seřídí vůle mezi dříkem a vahadlcem. Po seřízení se otáčí motorem, až se právě seřízený ventil zcela otevře a seřídíme druhý. Celý postup se opakuje pro všechny čtyři válce.

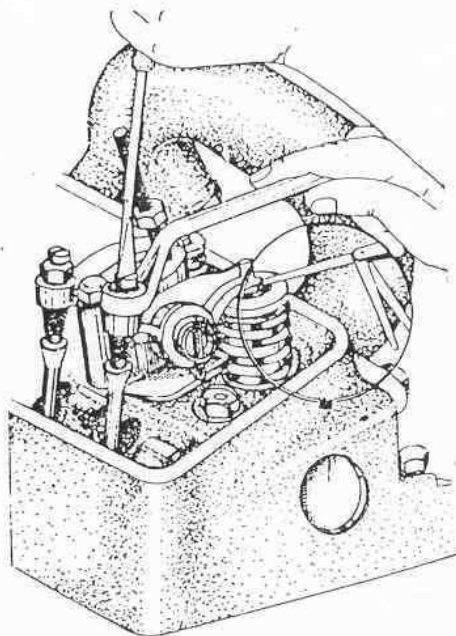

obr. 5

3.4.1.3 Karburátor

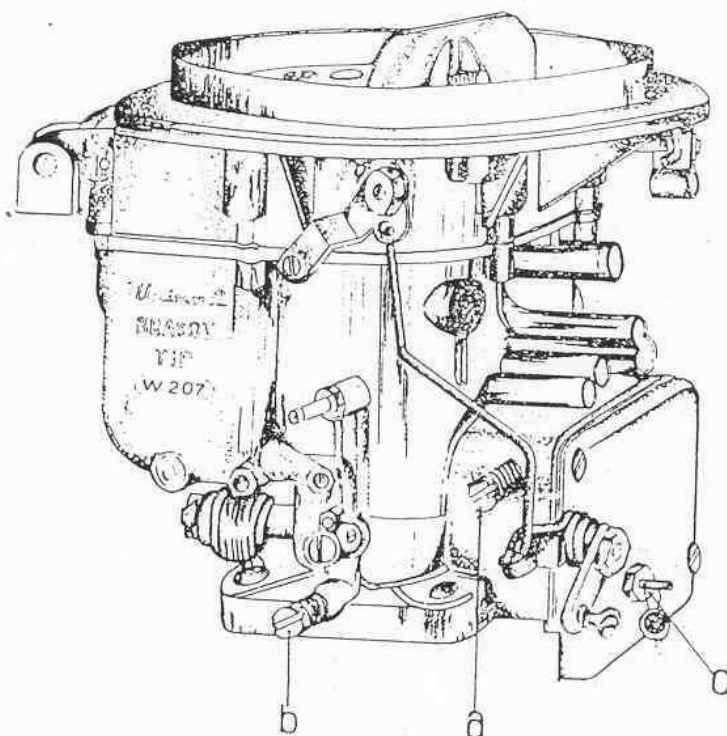

obr. 6

Základní nastavení

- dotáhnout oba seřizovací šrouby (b) bohatosti směsi (vlevo a vpravo) a poté povolit asi o 1 otáčku
- seřizovacím šroubem škrtkící klapky (a) nastavit poněkud vyšší otáčky volnoběhu

Konečné nastavení (po zahřátí motoru)

- postupně zašroubovat šrouby (b) (oba současně) až běží motor pravidelně
- šroubem škrtkící klapky (a) nastavit volnoběžné otáčky (600 ± 750 ot/min)
- nastavování šroubů (a) a (b) se dle potřeby opakuje až motor běží pravidelně.

3.4.1.4 Zapalování

Vzdálenost kontaktů přerušovače

- otáčet motorem, až se nastaví největší vzdálenost kontaktů
- očistit kontakty pilníčkem
- nastavit vzdálenost 0,35 - 0,45 mm pomocí regulačních šroubků

Předstih

- na řemenici klikového hřídele se nastaví značka označující 8° před ukazatel (první značka je 8° , druhá 0°)
- z rozdělovače se vyndá vysokonapěťový kabel od zapalovací cívky a přiblíží se ke kostře
- uvolní se zajišťovací šroub rozdělovače, a rozdělovačem se otáčí až přeskočí jiskra
- v této poloze se rozdělovač zajistí přitažením šroubu

3.4.2 Řízení - sbíhavost předních kol

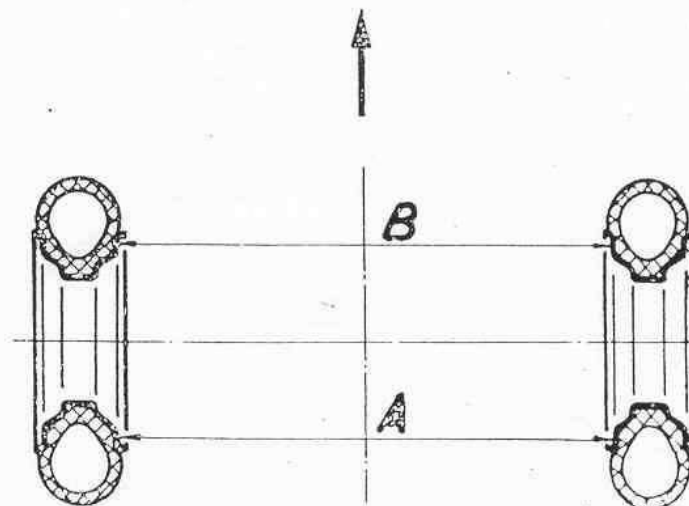

obr. 7

Sbíhavost se seřizuje na spojovacích tyčích řízení. Pro seřízení je nutné uvolnit objímky na koncích spojovacích tyčí. Spojovací tyče se pak otáčejí až vzdálenost A je o $1,5 \pm 3$ mm větší než B.

3.4.3 Elektrické zařízení

3.4.3.1 Pojistky

Pojistková skříňka obsahuje 12 pojistek po 8 A.

Obsazení pojistek (číslováno zleva do prava při pohledu na pojistkovou skříňku).

1. motorek ventilátoru
2. brzdové světlo
3. houkačka
4. směrová světla
5. stěrače
6. obrysová světla
7. pravé koncové světlo, kontrolky a přístroje palubní desky
8. levé koncové světlo
9. pravé klopené světlo
10. levé klopené světlo
11. pravé dálkové světlo
12. levé dálkové světlo

3.4.3.2 Seřízení světlometů

Seřízení se provádí na rovné ploše u nezatíženého vozidla s pneumatikami nahuštěnými na předepsaný tlak.

Výška rozhraní světla a stínu má být:

$A = H - 300$ mm pro vzdálenost 10 m

$A = H - 150$ mm pro vzdálenost 5 m

H ... výška světlometu

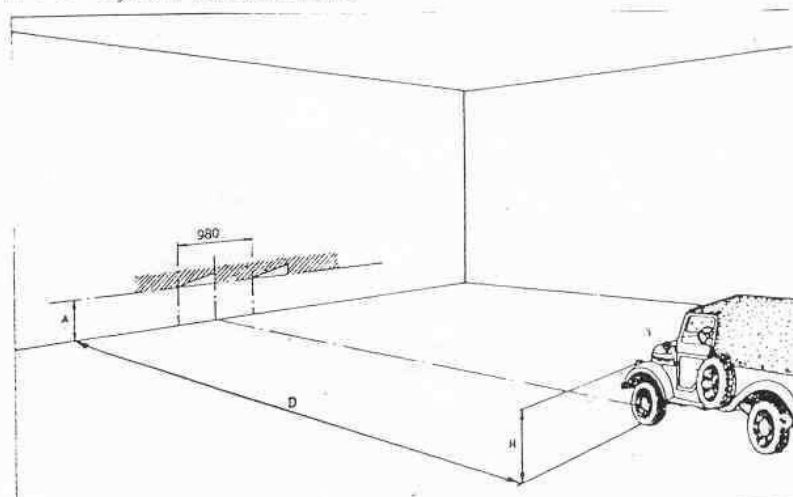

Obr. 8

3.4.3.3 Elektrické schema

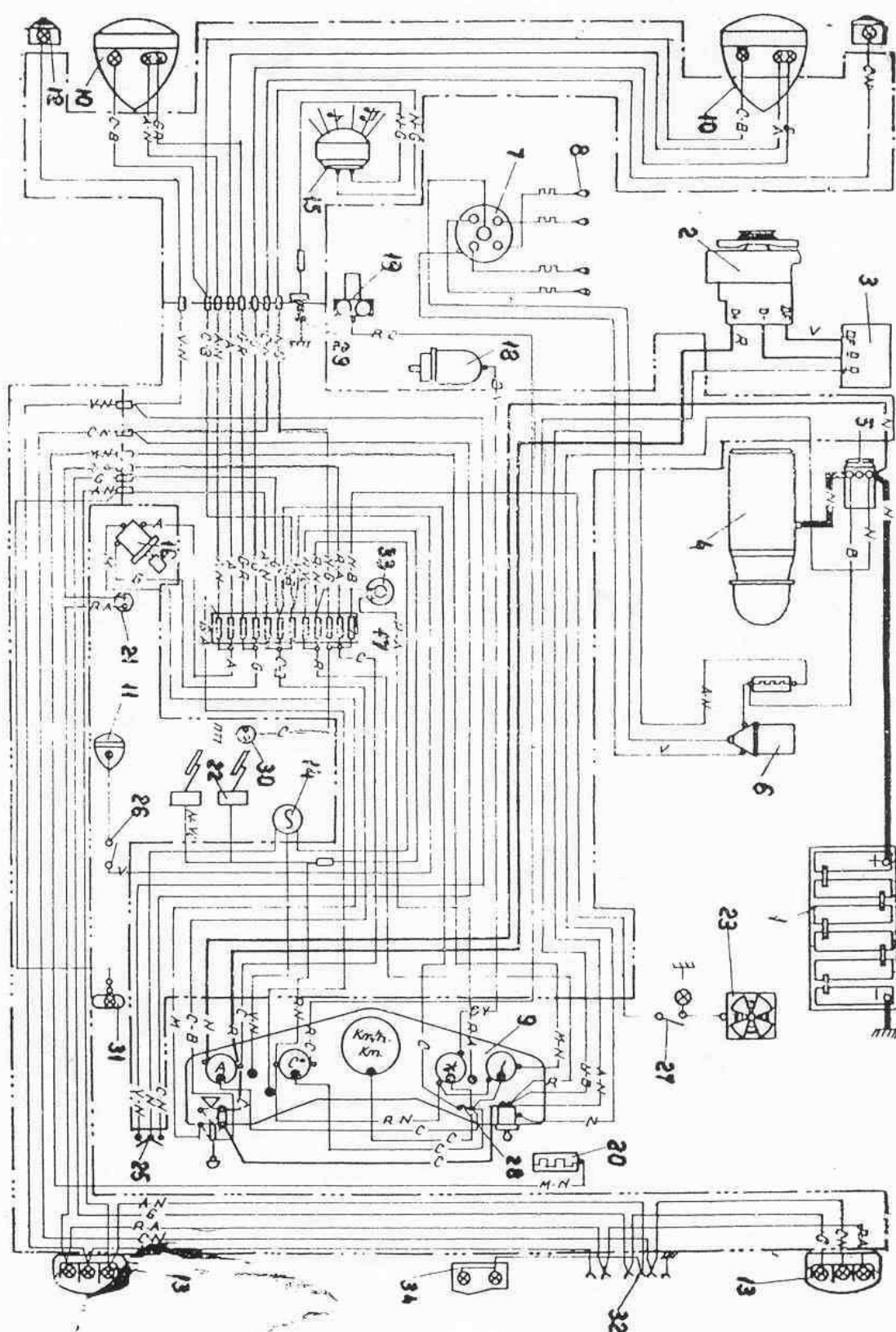

Schema elektrické instalace M461

- 1 Akumulátor
- 2 Alternátor
- 3 Regulátor napětí
- 4 Startér
- 5 Relé startéru
- 6 Zapalovací cívka
- 7 Rozdělovač
- 8 Zapalovací svíčky
- 9 Přístrojová deska
- 10 Přední reflektor
- 11 Hledáček
- 12 Přední směrovky
- 13 Zadní světla
- 14 Přerušovač směrovek
- 15 Houkačka
- 16 Nožní přepínač světel
- 17 Pojistková skříňka
- 18 Snímač tlaku oleje
- 19 Snímač teploty motoru
- 20 Plovák benzinové nádrže
- 21 Spínač brzdových světel
- 22 Stěrače
- 23 Větrák topení
- 24 Spínací skříňka
- 25 Přepínač směrovek
- 26 Vypínač hledáčku
- 27 Vypínač ventilátoru topení
- 28 Vypínač osvětlení přístrojů
- 29 Tlačítko houkačky
- 30 Zásuvka montážní svítilny
- 31 Osvětlení kabiny
- 32 Zásuvka přívěsu
- 33 Spínač nízké hladiny brzdové kapaliny
- 34 Osvětlení SPZ

Barevné označení vodičů

A - bílá	G - žlutá	V - zelená
B - modrá	M - hnědá	Ui - fialová
C - šedá	R - rudá	N - černá

- . - kabelový svazek přední
- .. - hlavní kabelový svazek
- ... - kabelový svazek zadní

3.5 Náhrada karburátoru Carfil W207 karburátorem JIKOV 40SOP

Pro snížení spotřeby se u typu M461 nahrazoval originální rumunský karburátor karburátorem čs. výroby JIKOV 40SOP.

Hlavní údaje karburátoru včetně doporučeného osazení jsou uvedeny v tabulce.

Při montáži karburátoru JIKOV je nutné provést následující úpravy:

1. v sacím potrubí se musí odsekát či odbrousit přepážka (cca 10 mm) - pozor sací potrubí je vyhříváno chladící vodou
2. pro upevnění karburátoru je nutné vyrobít redukční vložku o výšce cca 10 - 15 mm (upevňovací šrouby nejsou shodné)
3. upravit víko sacího hrdla karburátoru
4. odpojit podtlakovou regulaci předstihu

JIKOV 40SOP

Ø difuzéru	32 mm
hl. tryska	140
hl. vzdušník	250
volnoběh. tryska	55
vzdušník volnoběhu	160
tryska sytiče	150
vzdušník sytiče	5,0 mm
tryska akcelerační pump.	70
Ø ventilku přívodu benz.	1,5 mm

3.6 Pilový diagram

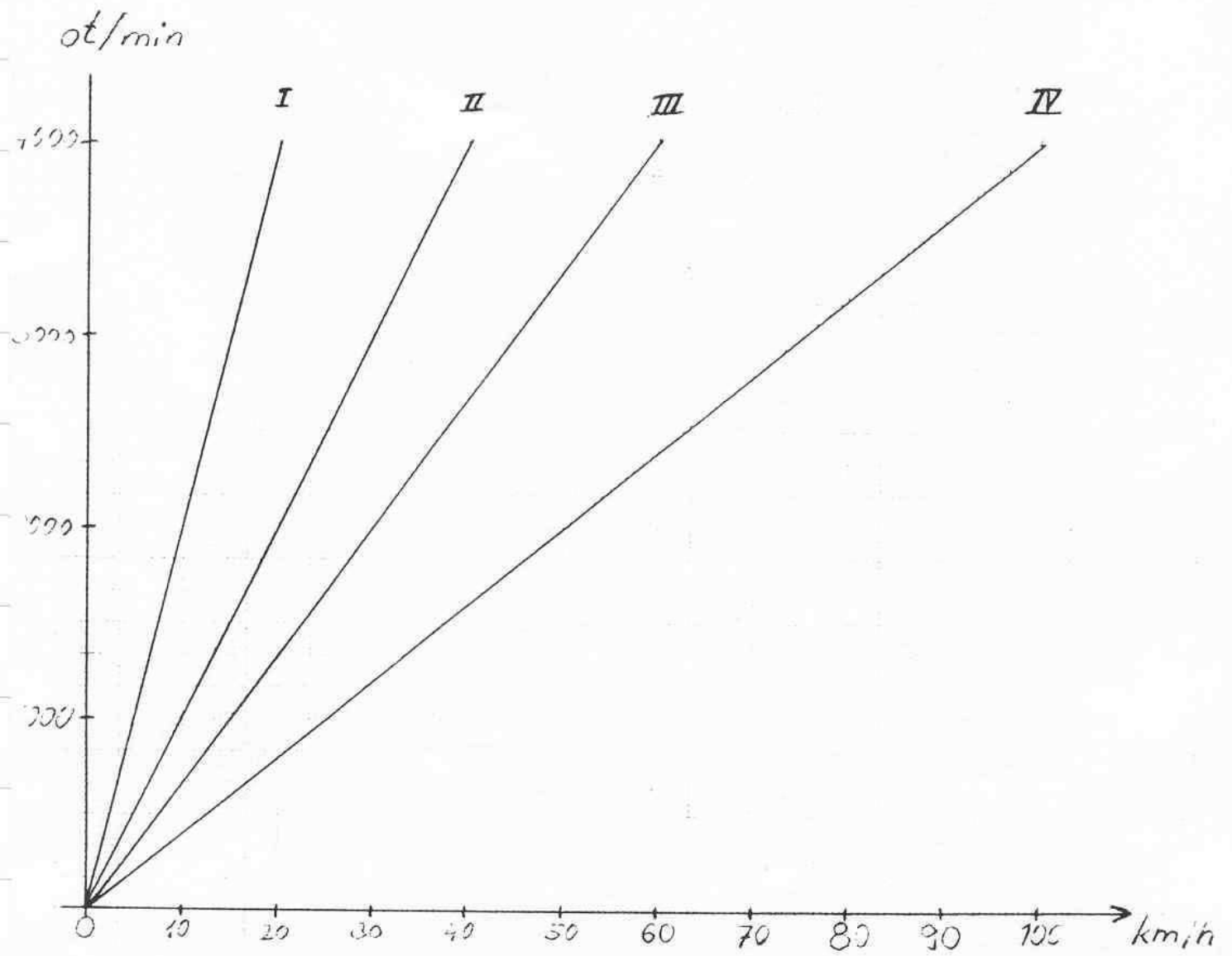

obr. 10